



COLLEZIONE
BUILT-IN
2010



GENERATION FUTURE



HOOVER GREEN RAY UNA GAMMA AL TOP CHE FA BENE ALL'AMBIENTE

La gamma Green Ray riflette l'impegno di Hoover per la salvaguardia dell'ambiente grazie all'utilizzo di tecnologie sempre più evolute.

Hoover offre garanzie solide e certificate nell'intera filiera produttiva e sull'intero ciclo di vita del prodotto. Gli elettrodomestici che si fregiano del logo Green Ray garantiscono elevate prestazioni ed il massimo risparmio energetico, riducendo contemporaneamente le emissioni di CO².



La gamma Green Ray contribuisce al progetto Plant for the Planet per la riforestazione della Great Rift Valley.



La serietà e l'impegno con i quali Hoover considera i temi ambientali e i risultati raggiunti nell'eco-sostenibilità sono stati attestati da

Carbon-Footprint, ente indipendente internazionale di misura e certificazione dell'impronta energetica, che ha riconosciuto a Hoover la stella verde per l'impegno ecologico.

Il forno multifunzione utilizza 14 led per illuminare la cavità realizzando così un risparmio del 95% nel consumo di elettricità rispetto alle lampadine ad incandescenza normalmente presenti negli altri forni: 2,5 W in confronto a 50 W.



Il piano a induzione raggiunge un'efficienza del 90-95% rispetto ad un piano a gas che non supera il 55-60%. Il tempo per portare gli alimenti alla temperatura richiesta è sensibilmente ridotto rispetto al gas, ad esempio occorrono due minuti per far bollire l'acqua. Il piano a induzione limita a un assorbimento massimo di 3kW.





HOOVER

START 40' 30' 15' STOP
3h 2h 1h

1400mm A'AA 6kg

GRANDE CAPACITA' DI CARICO

Le Lavabiancheria e Lavasciuga Hoover permettono di lavare fino a 8 kg di biancheria. La vasca è stata ingrandita del 20% senza aumentare le dimensioni esterne del mobile. L'aumento della capacità permette di ottimizzare il numero dei lavaggi e quindi il lavoro domestico. Le lavabiancheria Hoover sono in classe A+A per garantire le migliori prestazioni in termini di qualità e risparmio energetico.

CAPACITA' VARIABILE AUTOMATICA

Le Lavabiancheria e Lavasciuga Hoover sono dotate del sistema Fuzzy Logic che riduce automaticamente i consumi in base al carico. La capacità variabile automatica, infatti, permette di utilizzare solo la quantità d'acqua e di elettricità necessarie senza compromettere le performance del lavaggio.

DELICATEZZA IN UN SOFFIO

Le Lavasciuga Hoover combinano le performance di un sistema di lavaggio in classe A+, che ottimizza i consumi e risultati, alla cura e delicatezza della fase di asciugatura. Il sistema a condensazione della lavasciuga ne semplifica al massimo l'utilizzo eliminando i vapori dell'asciugatura direttamente dallo scarico dell'acqua e senza lasciarli disperdere nell'ambiente.

CLASSE A+ DI EFFICIENZA ENERGETICA

Hoover presenta una nuova serie di lavabiancheria in grado di ridurre i consumi energetici di un'ulteriore 10% rispetto ad una classe A. Ciò significa 23 cicli di lavaggio gratis per anno*.

*Calcolato su una base di 200 lavaggi anno

ELETTRONICA FUZZY LOGIC

Attraverso il supporto automatico del sistema di controllo Fuzzy Logic tutte le lavabiancheria Hoover sono in grado di rilevare il carico di bucato e di adeguare istantaneamente tutti i parametri di lavaggio come: consumo d'acqua, temperatura e durata del ciclo.

Il massimo delle prestazioni con il minimo dei consumi, come da tradizione Hoover.



HWB 814 D

A SCOMPARSA TOTALE

- Centrifuga regolabile da 0 a 1400 giri
- Capacità di carico 8 Kg
- Display Digit Kg Mode
- Partenza differita (0 - 23 h)
- Termostato regolabile
- Tempo di lavaggio regolabile
- Fuzzy Logic
- Programmi rapidi: 14/30/44 minuti
59 minuti in classe A
- Programmi speciali: lavaggio lana, a mano
- Tasti speciali: prelavaggio, buona notte, partenza differita, stop allergia

- Aquastop
- Ammortizzatori telescopici
- Classe A+ efficienza energetica
- Classe A efficacia di lavaggio
- Classe A efficacia di centrifuga

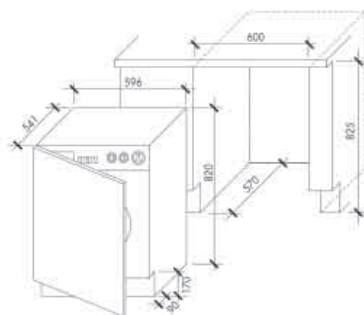

HWB 614

A SCOMPARSA TOTALE

- Centrifuga regolabile da 0 a 1400 giri
- Capacità di carico 6 Kg
- Logic a LED
- Partenza differita (3-6-9 h)
- Termostato regolabile
- Fuzzy Logic
- Programmi rapidi: 29/44 minuti, 59 minuti in classe A
- Programmi speciali: lavaggio lana, a mano, Sportswear AA 40°C
- Tasti: prelavaggio, stiro facile, partenza differita, stop allergia

- Ammortizzatori Telescopici
- Classe A+ efficienza energetica
- Classe A efficacia di lavaggio
- Classe A efficacia di centrifuga

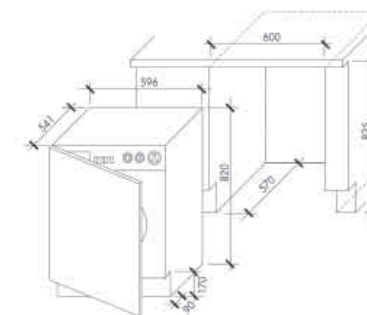

HDB 854 D/1

A SCOMPARSA TOTALE

- Centrifuga regolabile da 0 a 1400 giri
- Capacità di carico 8 Kg
- Capacità di asciugatura 5 Kg
- Display Digit Kg Mode
- Partenza differita (0 - 23 h)
- Termostato regolabile
- Tempo di lavaggio regolabile
- Fuzzy Logic
- Regolazione asciugatura con Sensor Dry System
- 3 livelli di asciugatura a sensore per cotone
- 3 livelli di asciugatura a sensore per sintetici
- Programmi rapidi: 14/30/44 minuti, 59 minuti in classe A
- Programmi speciali: lavaggio lana, a mano, Sportwear, asciugatura per cotone e delicati, lavaggio più asciugatura 59'
- Tasti: scioglimacchia, stop allergia, partenza differita
- Ammortizzatori telescopici
- Classe A di efficienza energetica
- Classe A di efficacia di lavaggio
- Classe A di efficienza di centrifuga

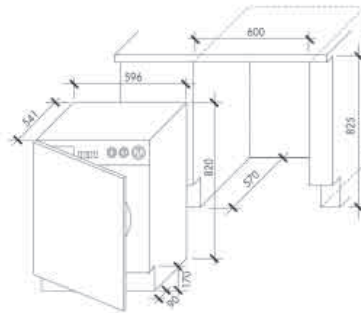



MODELLO LAVABIANCHERIA	HWB 814 D	HWB 614
EAN 80163617	96799	96782
Capacità lavaggio (Kg)	8	6
Velocità massima centrifuga	1400	1400
COMFORT DI UTILIZZO		
Vasca in Politech	■	■
Cesto in acciaio inox	■	■
Termostato Regolabile	■	■
Regolazione centrifuga	■	■
Diametro oblò 30 cm	■	■
Piedini regolabili (82-87 cm)	■	■
Capacità variabile automatica	■	■
Ammortizzatori telescopici	■	■
SISTEMI DI SICUREZZA		
Protezione anti-trabocco	■	■
Protezione anti-schiuma	■	■
PROGRAMMI SPECIALI		
Programmi rapidi (minuti)	14' - 30' - 44'	29' - 44'
Programmi Lana	■	■
Programma lavaggio a mano	■	■
TASTI		
Prelavaggio	■	■
Buona notte	■	-
Partenza differita	■	■
Stop allergie	■	■
Stiro facile	-	■
ETICHETTA ENERGETICA		
Classe efficienza energetica	A+	A+
Classe efficacia lavaggio	A	A
Classe efficacia centrifuga	A	A
Consumo energia per ciclo standard 60°C (kW/h)	1.36	1.02
Consumo acqua per ciclo standard 60°C (lt)	60	45
Tensione (V)	230	230
Assorbimento (A)	10	10
DIMENSIONI		
Incasto (L x P x H) mm	600 x 570 x 825	600 x 570 x 825
Prodotto (L x P x H) mm	596 x 541 x 820	596 x 541 x 820

MODELLO LAVASCIUGABIANCHERIA	HDB 854 D/1
EAN 80163617	96805
Capacità lavaggio (kg)	8
Capacità di asciugatura (kg)	5
Velocità massima centrifuga	1400
COMFORT DI UTILIZZO	
Materiale vasca	Politech
Cesto in acciaio inox	■
Termostato Regolabile	■
Regolazione centrifuga	■
Diametro oblò 30 cm	■
Piedini regolabili (82-87 cm)	■
Capacità variabile automatica	■
Ammortizzatori telescopici	■
SISTEMI DI SICUREZZA	
Protezione anti-trabocco	■
Protezione anti-schiuma	■
PROGRAMMI SPECIALI	
Programmi rapidi (min)	14' - 30' - 44'
Programmi Lana	■
Programma lavaggio a mano	■
Asciugatura cotone/delicati	■
TASTI	
Scioglimacchie	■
Stop allergia	■
Partenza differita	■
ETICHETTA ENERGETICA	
Classe efficienza energetica	A
Classe efficacia lavaggio	A
Classe efficacia centrifuga	A
Consumo energia per ciclo (wash & dry) standard 60°C (kW/h)	1.36
Consumo acqua per ciclo (wash & dry) standard 60°C (lt)	115
Tensione (V)	220-240
Assorbimento (A)	13
Consumo energia per ciclo Wash & Dry (kW/h)	5.44
DIMENSIONI	
Incasto (L x P x H) mm	600 x 570 x 825
Prodotto (L x P x H) mm	596 x 541 x 820



La Qualità come processo produttivo

Il sistema qualità: le unità produttive e la struttura organizzativa sono certificati ISO 9001. Un'ulteriore garanzia della capacità di soddisfare le esigenze del consumatore.



La Qualità a norma europea

Il marchio IMQ attesta la conformità di tutti gli apparecchi alla severa normativa europea in fatto di sicurezza. Il marchio CE garantisce l'uniformità del prodotto allo standard qualitativo europeo che include ed integra quanto imposto dal marchio IMQ italiano.

La Qualità garantita

I prodotti Hoover sono garantiti fino a 24 mesi decorrenti dalla data di consegna del bene, risultante e certificata da un documento fiscalmente valido.

Le condizioni di garanzia sono rispettose dei diritti riconosciuti al consumatore dal Decr. Lgs. 206 del 6 settembre 2005.



Hoover Ti ringrazia per aver scelto questo prodotto, realizzato con le tecnologie più avanzate.

Affidati a Hoover anche nei prossimi 5 anni sottoscrivendo Hoovercare, la proposta di Hoover per garantirTi 5 anni, e più, di assoluta tranquillità.

Intervento effettuato da tecnici specializzati a titolo totalmente gratuito sino al 5° anno di vita del prodotto: - Trasferita del Tecnico a domicilio sempre gratuita entro 48 ore

- Manodopera e parti di ricambio originali sempre gratuite - Eventuale trasporto gratuito dell'elettrodomestico presso l'officina del centro assistenza.



La Qualità del servizio

Gias è la società incaricata da Candy - Hoover Group a svolgere il servizio di assistenza tecnica ai prodotti a marchio Hoover. Il servizio sarà prestato da tecnici qualificati appartenenti ad una rete di Centri Assistenza Autorizzati e capillarmente distribuiti sul territorio.

Per conoscere l'elenco dei Centri Autorizzati cliccate su:

www.gias.it



Costo massimo della chiamata al minuto è € 0,1426 IVA compresa

HOOVER e l'emblema circolare Hoover sono marchi registrati

Nell'ottica di un continuo miglioramento dei suoi prodotti, Hoover si riserva la facoltà di apportare, senza preavviso, modifiche agli stessi.

Nota: i colori dei prodotti che appaiono in questo catalogo possono essere diversi dai colori reali a causa delle limitazioni insite nei processi di stampa.