



COLLEZIONE  
BUILT-IN  
2010



GENERATION FUTURE



## HOOVER GREEN RAY UNA GAMMA AL TOP CHE FA BENE ALL'AMBIENTE

La gamma Green Ray riflette l'impegno di Hoover per la salvaguardia dell'ambiente grazie all'utilizzo di tecnologie sempre più evolute.

Hoover offre garanzie solide e certificate nell'intera filiera produttiva e sull'intero ciclo di vita del prodotto. Gli elettrodomestici che si fregiano del logo Green Ray garantiscono elevate prestazioni ed il massimo risparmio energetico, riducendo contemporaneamente le emissioni di CO<sup>2</sup>.



La gamma Green Ray contribuisce al progetto Plant for the Planet per la riforestazione della Great Rift Valley.



La serietà e l'impegno con i quali Hoover considera i temi ambientali e i risultati raggiunti nell'eco-sostenibilità sono stati attestati da

Carbon-Footprint, ente indipendente internazionale di misura e certificazione dell'impronta energetica, che ha riconosciuto a Hoover la stella verde per l'impegno ecologico.

Il forno multifunzione utilizza 14 led per illuminare la cavità realizzando così un risparmio del 95% nel consumo di elettricità rispetto alle lampadine ad incandescenza normalmente presenti negli altri forni: 2,5 W in confronto a 50 W.



Il piano a induzione raggiunge un'efficienza del 90-95% rispetto ad un piano a gas che non supera il 55-60%. Il tempo per portare gli alimenti alla temperatura richiesta è sensibilmente ridotto rispetto al gas, ad esempio occorrono due minuti per far bollire l'acqua. Il piano a induzione limita a un assorbimento massimo di 3kW.





HLSR 8000T



P3

Pause

Start

Stop

Power

Lock

Light

Sound

Delay

Start

Stop

Power

Lock

Light

Sound

Delay

Start

Stop

Power

Lock

Light

Sound

Delay

Start

Stop

Power

Lock

Light

Sound

Delay

Start

Stop

Power

Lock

Light

Sound

Delay

Start

Stop

Power

Lock

Light

Sound

PROGRAM

P1

75°C

P2

AUTO

50°-60°C

P3

45°C

P4

50°C

55°C

60°C

65°C

70°C

75°C

80°C

85°C

90°C

95°C

100°C

105°C

110°C

115°C

120°C

125°C

130°C

135°C

140°C

145°C

150°C

A++ ENERGY

100% SILENT

100% LITRE

DYNAMIC 3D



HOOVER

## TECNOLOGIA PULSE

La rivoluzionaria tecnologia Pulse di Hoover permette di lavare perfettamente ben 15 coperti con l'utilizzo di soli 10 litri d'acqua: un risultato sorprendente. Tutto ciò è reso possibile da un motore di nuova generazione ad altissima efficienza e da un sistema idraulico calibrato per ottimizzare efficacia e consumi in ogni fase intermedia del lavaggio. Il risparmio non finisce qui.

Il consumo unitario di energia è ridotto del 16% rispetto a quello di una lavastoviglie standard 12 coperti. Le nuove lavastoviglie Hoover permettono di caricare fino a 173 pezzi, ben 33 pezzi in più rispetto ad una lavastoviglie standard.

Il 25% di spazio in più a disposizione ogni giorno, non solo quando ci sono ospiti a casa. Massima libertà, comodità, velocità di carico. E in più la certezza di trovare posto per tutto, anche pentoloni e oggetti di grandi dimensioni.

Hoover Green 10: L'eccellenza nel carico delle stoviglie.

## CESTO SUPERIORE MAXI

Il 10% di spazio in più a disposizione per bicchieri, tazze, piatti, ciotole. La regolazione in altezza, anche a pieno carico, massimizza la flessibilità e ottimizza la gestione dello spazio.



## CESTO INFERIORE XXL

Innovazione pura: la struttura è robusta e disegnata per permettere la collocazione dei piatti senza bisogno di alcuna griglia verticale. L'altezza delle pareti, più alte del 90% rispetto al cesto di una 12 coperti,

ne incrementa la capacità e permette la collocazione anche di pentole, insalatiere e oggetti di grandi dimensioni.



## IL TERZO CESTO: EXTRASPAZIO IN CUCINA

Il terzo cesto crea uno spazio nuovo, mai utilizzato prima, dedicato a tutti gli oggetti ruba-spazio. La collocazione ideale per stoviglie e utensili piccoli o lunghi, che non si sa mai dove mettere. Pulito impeccabile e mai più niente da lavare a mano, neanche le pentole più ingombranti.





# HLSI 500 GT

A SCOMPARSA TOTALE



- Capacità 15 coperti
- Consumo d'acqua 10 litri
- Display multifunzione
- Lavaggio a impulsi
- Partenza differita (0-23 h)
- 12 Programmi regolabili con tasto Action-Pro:
- Programmi speciali: Automatici 45-75°C, Vapore, Rapido 29' 50°C, Notte 55°C 42 dB(A)
- Potenza sonora 45 dB(A)
- Terzo livello di carico
- Cesto superiore XL
- Regolazione cesto superiore (click clack)

- 4 Griglie porta tazze ribaltabili
- Cesto inferiore XXL
- Griglia ribaltabile inferiore
- Safety-Stop sul cesto inferiore
- Sicurezza total waterblock
- Sicurezza Aquastop
- Cerniere a doppio movimento
- Piedino posteriore regolabile
- Classe A++ (-20%) di efficienza energetica
- Classe A efficacia di lavaggio
- Classe A efficacia di asciugatura

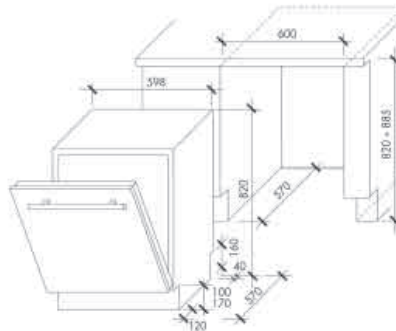

15 COPERTI

CESTELLO  
REGOLABILE IN  
ALTEZZAEFFICIENZA  
ENERGETICAEFFICACIA  
LAVAGGIOEFFICACIA  
ASCIUGATURAANNI DI  
GARANZIA

# HLSI 300 GT

A SCOMPARSA TOTALE



- Capacità 15 coperti
- Consumo d'acqua 10 litri
- Led visualizzazione programmi
- Lavaggio a impulsi
- Partenza differita (3-6-9 h)
- 10 Programmi
- Programmi speciali: Antibatterico 75°C, Rapido 29' 50°C, Notte 55°C 42 dB(A)
- Pulsante Power Jet
- Potenza sonora 45 dB(A)
- Terzo livello di carico
- Cesto superiore XL
- Regolazione cesto superiore (click clack)

- 4 Griglie porta tazze ribaltabili
- Cesto inferiore XXL
- Griglia ribaltabile inferiore
- Safety-Stop sul cesto inferiore
- Sicurezza Aquastop
- Cerniere a doppio movimento
- Piedino posteriore regolabile
- Classe A+ (-10%) di efficienza energetica
- Classe A efficacia di lavaggio
- Classe A efficacia di asciugatura

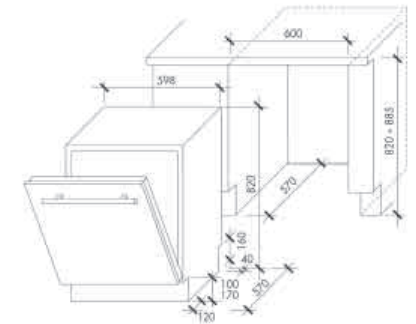

15 COPERTI

CESTELLO  
REGOLABILE IN  
ALTEZZAEFFICIENZA  
ENERGETICAEFFICACIA  
LAVAGGIOEFFICACIA  
ASCIUGATURAANNI DI  
GARANZIA

## HLSI 3000/1

A SCOMPARSA TOTALE

- Capacità 15 coperti
- Consumo d'acqua 13 litri
- Led visualizzazione programmi
- Partenza differita (3-6-9 h)
- 5 Programmi
- Programmi speciali: Antibatterico 75°C, Rapido 29' 50°C
- Opzione mezzo carico
- Potenza sonora 49 dB(A)
- Regolazione cesto superiore (click clack)
- Cesto superiore XL
- 4 Griglie porta tazze ribaltabili

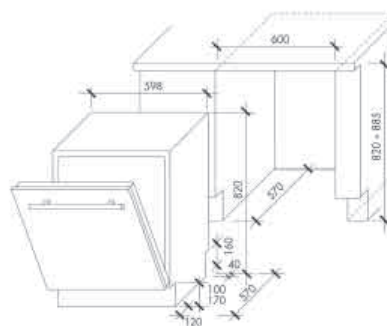

15 COPERTI



CESTELLO REGOLABILE IN ALTEZZA



EFFICIENZA ENERGETICA



EFFICACIA LAVAGGIO



EFFICACIA ASCIUGATURA



ANNI DI GARANZIA



## HLSI 2000/1

A SCOMPARSA TOTALE

- Capacità 12 coperti
- Consumo d'acqua 13 litri
- Led visualizzazione programmi
- Partenza differita (3-6-9 h)
- 5 Programmi
- Programmi speciali: Antibatterico 75°C, Rapido 29' 50°C
- Opzione mezzo carico
- Potenza sonora 51dB(A)
- Regolazione cesto superiore (click clack)
- Cesto superiore XL
- 2 Griglie porta tazze ribaltabili

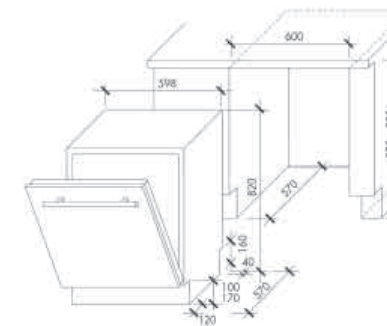

12 COPERTI



CESTELLO REGOLABILE IN ALTEZZA



MEZZO CARICO



EFFICIENZA ENERGETICA



EFFICACIA LAVAGGIO



EFFICACIA ASCIUGATURA



ANNI DI GARANZIA





MODELLO	HLSI 500 GT	HLSI 300 GT	HLSI 3000/1	HLSI 2000/1
EAN 8016361	812635	812550	816152	792777
Colore	Inox	Grigio	Grigio	Grigio
Capacità di carico (coperti)	15 premium	15 premium	15	12
<b>CARATTERISTICHE PRINCIPALI</b>				
Pulse Wash System	■	-	-	-
Super silent	-	-	-	-
Selezione programmi tramite tasti	■	■	■	■
Tempo alla fine del ciclo	■	-	-	-
Visualizza fasi del ciclo (LED)	-	■	■	■
Partenza differita	0 - 23 h	3 - 6 - 9 h	3 - 6 - 9 h	3 - 6 - 9 h
<b>SILENZIOSITÀ</b>				
Potenza sonora (dB)	45	45	49	51
<b>PROGRAMMI</b>				
Numero Programmi	12	10	5	5
Programmi automatici	■	-	-	-
Programma vapore	■	-	-	-
Programma notte 55°C (dB)	42	42	-	-
Selezione intensità di lavaggio (+/standard/-)	■	-	-	-
Speciale antibatterico 75°	■	■	-	-
Rapido 29' 50°C	■	■	■	■
<b>COMFORT D'UTILIZZO</b>				
Display multifunzione	■	-	■	-
Porta bilanciata	■	■	■	■
Triplo filtro autopulente inox	■	■	■	■
Segnalatore acustico	■	■	■	■
Cesto superiore XL	■	■	■	■
Regolazione facile cesto superiore	Click clack	Click clack	Click clack	Click clack
Cesto inferiore XXL	■	■	■	-
Griglie ribaltabili porta tazze	4	4	4	2
Terzo livello di carico	■	■	-	-
Colori cesti	grigio metallizzato	grigio metallizzato	grigio metallizzato	grigio chiaro
Opzione All in 1	■	-	-	-
Tasto mezzo carico	-	-	■	■
Confort maniglie	■	■	■	-
Spia sale/ brillantante	si/si	si/no	si/no	si/no
<b>SICUREZZE</b>				
Aquastop	■	■	■	Aquaprotect
Waterblock totale	■	-	-	-
Safety-stop del cesto inferiore (Safety-stop)	■	■	■	■
<b>CARATTERISTICHE STRUTTURALI</b>				
Controporta acciaio inox AISI 304	■	■	■	■
Resistenza nascosta	■	■	■	■
Piedini regolabili frontalmente	■	■	■	■
Cerniera a doppio movimento	■	■	-	-
Decalcificatore (n° posizioni)	8	8	8	8
<b>ETICHETTA ENERGETICA</b>				
Classe efficienza energetica	A++ -20%	A+ - 10%	A	A
Classe efficacia di lavaggio	A	A	A	A
Classe efficacia di asciugatura	A	A	A	A
Consumo energia/ciclo (kW/h)	0,88	0,99	1,10	1,05
Consumo acqua/ciclo (l)	10	10	13	13
Lunghezza ciclo normativo - ECO 45°C (mm)	175	175	175	175
Consumo medio annuo energia (kW)**	193,6	217,8	242	231
Consumo medio annuo acqua (l)**	2200	2200	2860	2860
<b>DIMENSIONI</b>				
Prodotto L x H x P (mm)	596 x 820/900 x 550	596 x 820/900 x 550	596 x 820/900 x 550	595 x 820/900 x 550

\*\* Stima di n° cicli all'anno



#### La Qualità come processo produttivo

Il sistema qualità: le unità produttive e la struttura organizzativa sono certificati ISO 9001. Un'ulteriore garanzia della capacità di soddisfare le esigenze del consumatore.



#### La Qualità a norma europea

Il marchio IMQ attesta la conformità di tutti gli apparecchi alla severa normativa europea in fatto di sicurezza. Il marchio CE garantisce l'uniformità del prodotto allo standard qualitativo europeo che include ed integra quanto imposto dal marchio IMQ italiano.

#### La Qualità garantita

I prodotti Hoover sono garantiti fino a 24 mesi decorrenti dalla data di consegna del bene, risultante e certificata da un documento fiscalmente valido.

Le condizioni di garanzia sono rispettose dei diritti riconosciuti al consumatore dal Decr. Lgs. 206 del 6 settembre 2005.



Hoover Ti ringrazia per aver scelto questo prodotto, realizzato con le tecnologie più avanzate.

Affidati a Hoover anche nei prossimi 5 anni sottoscrivendo Hoovercare, la proposta di Hoover per garantirTi 5 anni, e più, di assoluta tranquillità.

Intervento effettuato da tecnici specializzati a titolo totalmente gratuito sino al 5° anno di vita del prodotto: - Trasferita del Tecnico a domicilio sempre gratuita entro 48 ore

- Manodopera e parti di ricambio originali sempre gratuite - Eventuale trasporto gratuito dell'elettrodomestico presso l'officina del centro assistenza.



#### La Qualità del servizio

Gias è la società incaricata da Candy - Hoover Group a svolgere il servizio di assistenza tecnica ai prodotti a marchio Hoover. Il servizio sarà prestato da tecnici qualificati appartenenti ad una rete di Centri Assistenza Autorizzati e capillarmente distribuiti sul territorio.

Per conoscere l'elenco dei Centri Autorizzati cliccate su:

[www.gias.it](http://www.gias.it)



Costo massimo della chiamata al minuto è € 0,1426 IVA compresa

#### HOVER e l'emblema circolare Hoover sono marchi registrati

Nell'ottica di un continuo miglioramento dei suoi prodotti, Hoover si riserva la facoltà di apportare, senza preavviso, modifiche agli stessi.

Nota: i colori dei prodotti che appaiono in questo catalogo possono essere diversi dai colori reali a causa delle limitazioni insite nei processi di stampa.