



COLLEZIONE
BUILT-IN
2010



GENERATION FUTURE



HOOVER GREEN RAY UNA GAMMA AL TOP CHE FA BENE ALL'AMBIENTE

La gamma Green Ray riflette l'impegno di Hoover per la salvaguardia dell'ambiente grazie all'utilizzo di tecnologie sempre più evolute.

Hoover offre garanzie solide e certificate nell'intera filiera produttiva e sull'intero ciclo di vita del prodotto. Gli elettrodomestici che si fregiano del logo Green Ray garantiscono elevate prestazioni ed il massimo risparmio energetico, riducendo contemporaneamente le emissioni di CO².



La gamma Green Ray contribuisce al progetto Plant for the Planet per la riforestazione della Great Rift Valley.



La serietà e l'impegno con i quali Hoover considera i temi ambientali e i risultati raggiunti nell'eco-sostenibilità sono stati attestati da

Carbon-Footprint, ente indipendente internazionale di misura e certificazione dell'impronta energetica, che ha riconosciuto a Hoover la stella verde per l'impegno ecologico.

Il forno multifunzione utilizza 14 led per illuminare la cavità realizzando così un risparmio del 95% nel consumo di elettricità rispetto alle lampadine ad incandescenza normalmente presenti negli altri forni: 2,5 W in confronto a 50 W.



Il piano a induzione raggiunge un'efficienza del 90-95% rispetto ad un piano a gas che non supera il 55-60%. Il tempo per portare gli alimenti alla temperatura richiesta è sensibilmente ridotto rispetto al gas, ad esempio occorrono due minuti per far bollire l'acqua. Il piano a induzione limita a un assorbimento massimo di 3kW.





ELEGANZA E STILE

Hoover presenta un prodotto elegante e dalle caratteristiche incomparabili: il Side by Side HSXS 5085. Un prodotto completamente inox, antimpronta, con maniglia in alluminio che presenta una forma morbida e dal tocco vellutato. Sul freezer è presente un display con led colorati, facilmente comprensibile ma al tempo stesso altamente tecnologico. Due zone per conservare alimenti ad una temperatura costante, sempre tra gli 0° e i 3° C, adatta per il pesce fresco e la carne.

DISPLAY

Il display offre le seguenti funzioni:

- regolazione temperatura frigorifero e freezer
- funzione lock control

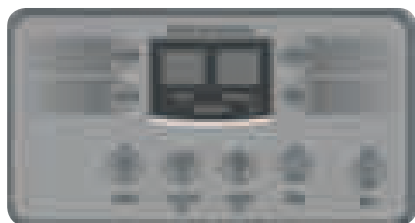

ICE FACTORY

Per semplificare e rendere più piacevoli anche i momenti di convivialità, la controporta del frigorifero doppia porta HVND, ospita una pratica "Ice Factory" per avere sempre pronti e facilmente raggiungibili i cubetti di ghiaccio.



FRESH

Uno spazio dedicato in cui la temperatura resta costante per conservare al meglio salse, formaggi, yogurt.

BIG BOTTLES SPACE

Le bottiglie ed i cartoni, anche da 2 litri, trovano facilmente il loro posto in questo vano extra large.

DELI ZONE

Una zona per conservare alimenti ad una temperatura costante, sempre tra gli 0° e i 3° C. Ideale per carne e pesce.



CONTROPORTA MODULARE

La controporta dei doppia porta HVND è un grande spettacolo di modularità. Uno spazio unico e piacevole dove lattine, vasetti, bottiglie e piccoli contenitori di uso più frequente sono a portata di mano senza disperdersi disordinatamente nel frigorifero.



HVND 5475

DOPPIA PORTA - ALLUMINIO



- Volume lordo totale 540 lt
- Volume utile frigorifero 382 lt
- Volume utile congelatore 122 lt
- Automatic Total No Frost
- No Frost with adaptative sensor
- Display LCD visibile a porta chiusa
- Stay Fresh Zone 0°-3°
- 3 ripiani in cristallo infrangibile
- Porta lattine
- Ice Factory
- Porta uovo
- Portabottiglie
- Cassetto verdura XL
- Capacità di congelamento 6 Kg
- Autonomia senza corrente 16 h
- Classe climatica T
- Classe A di efficienza energetica



HVND 5470

DOPPIA PORTA - BIANCO



- Volume lordo totale 540 lt
- Volume utile frigorifero 382 lt
- Volume utile congelatore 122 lt
- Automatic Total No Frost
- No Frost with adaptative sensor
- Display LCD visibile a porta chiusa
- Stay Fresh Zone 0°-3°
- 3 ripiani in cristallo infrangibile
- Porta lattine
- Ice Factory
- Porta uovo
- Portabottiglie
- Cassetto verdura XL
- Capacità di congelamento 6 Kg
- Autonomia senza corrente 16 h
- Classe climatica T
- Classe A di efficienza energetica



HVND 4175

DOPPIA PORTA - ALLUMINIO

- Volume lordo totale 410 lt
- Volume utile frigorifero 290 lt
- Volume utile congelatore 89 lt
- Stay Fresh Zone 0°-3°
- 3 ripiani in cristallo infrangibile
- Porta lattine
- Ice Factory
- Porta uovo
- 3 Ripiani in cristallo infrangibile regolabili in altezza
- Portabottiglie
- Capacità di congelamento 5 Kg
- Autonomia senza corrente 13 h
- Classe climatica T
- Classe A di efficienza energetica

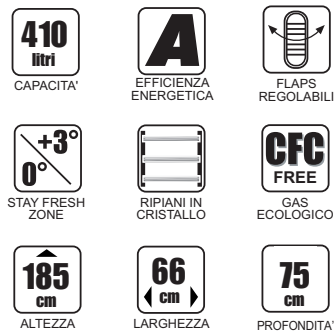

HVND 4170

DOPPIA PORTA - BIANCO

- Volume lordo totale 410 lt
- Volume utile frigorifero 290 lt
- Volume utile congelatore 89 lt
- Stay Fresh Zone 0°-3°
- 3 ripiani in cristallo infrangibile
- Porta lattine
- Ice Factory
- Porta uovo
- 3 Ripiani in cristallo infrangibile regolabili in altezza
- Portabottiglie
- Capacità di congelamento 5 Kg
- Autonomia senza corrente 13 h
- Classe climatica T
- Classe A di efficienza energetica





HSXS 5085

SIDE BY SIDE

- Volume lordo totale 671 lt
- Volume utile frigorifero 460 lt
- Volume utile congelatore 211 lt
- Automatic Total No Frost
- Display elettronico esterno
- 2 Stay Fresh Zone 0°-3°
- 3 Ripiani in cristallo infrangibile
- Dispenser elettronico di acqua e ghiaccio

- Inox anti impronta
- 4 ruote
- Sistema allineamento porte
- Capacità di congelamento 12 Kg
- Autonomia senza corrente 10 h
- Classe climatica N/ST
- Classe A di efficienza energetica



HWC 2536 DL

CANTINETTA - NERO/INOX

- Volume lordo totale 250 lt
- Capacità netta 230 lt
- Numero bottiglie 53
- Vetro doppio strato fumè, con protezione UV
- Ripiani legno
- Controllo elettronico della temperatura
- Due zone
- Luce interna a led
- Display LCD
- Maniglia esterna in metallo

HWC 2336 DL

CANTINETTA - INOX

- Volume lordo totale 150 lt
- Capacità netta 122 lt
- Numero bottiglie 33
- Vetro doppio strato fumè, con protezione UV
- Ripiani legno
- Controllo elettronico della temperatura
- Due zone
- Luce interna a led
- Display LCD
- Maniglia esterna in metallo

HWC 2335 B

CANTINETTA - NERO/INOX

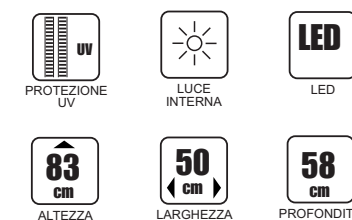



HBCP 3180

COMBINATO

- Volume lordo totale 281 lt
- Volume utile frigorifero 203 lt
- Volume utile congelatore 60 lt
- Turbo Cold
- Stay Fresh Zone 0°-3°
- 3 Ripiani in cristallo infrangibile
- Portabottiglie
- Cassetto verdura
- 4 balconcini controporta

- Capacità di congelamento 3 Kg
- Autonomia senza corrente 16 h
- Classe climatica N/ST
- Classe A+ di efficienza energetica

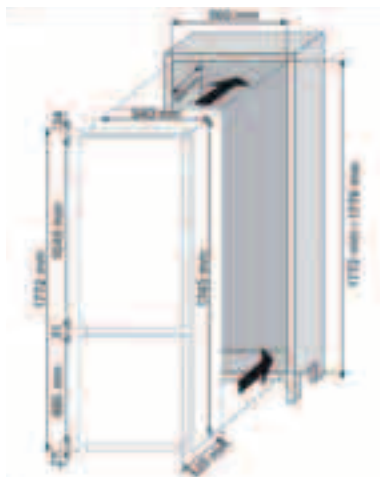

HBC 3150 A

COMBINATO

- Volume lordo totale 281 lt
- Volume utile frigorifero 203 lt
- Volume utile congelatore 60 lt
- 3 Ripiani in cristallo infrangibile
- Portabottiglie
- Cassetto verdura
- 4 balconcini controporta

- Capacità di congelamento 3 Kg
- Autonomia senza corrente 16 h
- Classe climatica N/ST
- Classe A di efficienza energetica

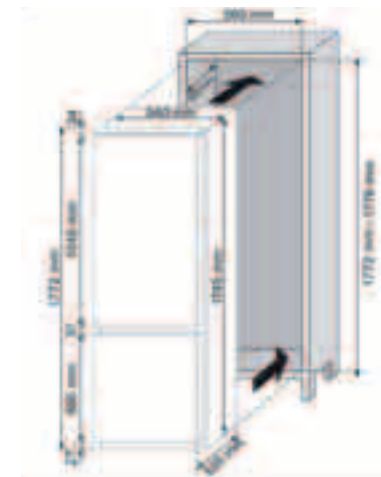

281
litri
CAPACITA'

A+
EFFICIENZA
ENERGETICA

+3°
0°
STAY FRESH
ZONE



177
cm
ALTEZZA

54
cm
LARGHEZZA

3
ANNI DI
GARANZIA



281
litri
CAPACITA'

A
EFFICIENZA
ENERGETICA



177
cm
ALTEZZA

54
cm
LARGHEZZA

3
ANNI DI
GARANZIA

HBDP 2360

DOPPIA PORTA

- Volume lordo totale 222 lt
- Volume utile frigorifero 181 lt
- Volume utile congelatore 36 lt
- 3 Ripiani in cristallo infrangibile
- Cassetto verdura
- 3 balconcini controporta
- Capacità di congelamento 2 Kg
- Autonomia senza corrente 13 h
- Classe climatica N/T
- Classe A+ di efficienza energetica



222
litri

CAPACITÀ

A+

EFFICIENZA
ENERGETICA



RIPIANI IN
CRISTALLO

144
cm

ALTEZZA

54
cm

LARGHEZZA

3

ANNI DI
GARANZIA

HBDA 235

DOPPIA PORTA

- Volume lordo totale 222 lt
- Volume utile frigorifero 181 lt
- Volume utile congelatore 36 lt
- 3 Ripiani in cristallo infrangibile
- Cassetto verdura
- 3 balconcini controporta
- Capacità di congelamento 2 Kg
- Autonomia senza corrente 13 h
- Classe climatica N/ST
- Classe A di efficienza energetica



222
litri

CAPACITÀ

A

EFFICIENZA
ENERGETICA



RIPIANI IN
CRISTALLO

144
cm

ALTEZZA

54
cm

LARGHEZZA

3

ANNI DI
GARANZIA



HBOP 3780

MONOPORTA

- Volume lordo totale 306 lt
- Volume utile frigorifero 254 lt
- Volume utile congelatore 40 lt
- Stay Fresh Zone 0°-3°
- 4 Ripiani in cristallo infrangibile
- Portabottiglie
- Cassetto verdura
- 6 balconcini controporta
- Capacità di congelamento 2 Kg
- Autonomia senza corrente 20 h
- Classe climatica N/T
- Classe A* di efficienza energetica

**306**
litri
CAPACITÀ**A+**
EFFICIENZA
ENERGETICA**+3°**
0°
STAY FRESH
ZONERIPIANI IN
CRISTALLO**177**
cm
ALTEZZA**54**
cm
LARGHEZZA**3**
ANNI DI
GARANZIA

HBO 2150 A

MONOPORTA

- Volume lordo totale 195 lt
- Volume utile frigorifero 175 lt
- Volume utile congelatore 17 lt
- 3 Ripiani in cristallo infrangibile
- Portabottiglie
- 2 Cassetti porta verdura
- 4 balconcini controporta
- Capacità di congelamento 2 Kg
- Tempo di risalita della temperatura 12 h
- Classe climatica N
- Classe A di efficienza energetica

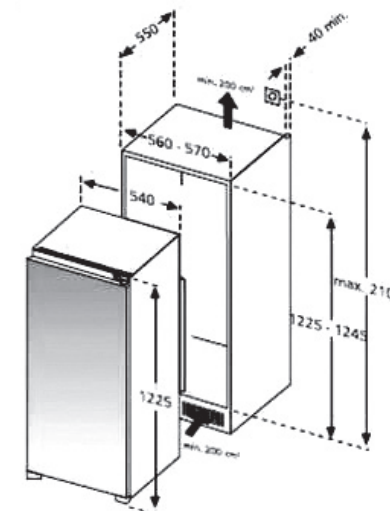
**195**
litri
CAPACITÀ**A**
EFFICIENZA
ENERGETICARIPIANI IN
CRISTALLO**122**
cm
ALTEZZA**54**
cm
LARGHEZZA**3**
ANNI DI
GARANZIA

HBL 2050 A

MONOPORTA

- Volume lordo totale 206 lt
- Volume utile frigorifero 204 lt
- 4 Ripiani in cristallo infrangibile
- Portabottiglie
- 2 Cassetti crisper
- 4 balconcini controporta
- Classe climatica N
- Classe A di efficienza energetica

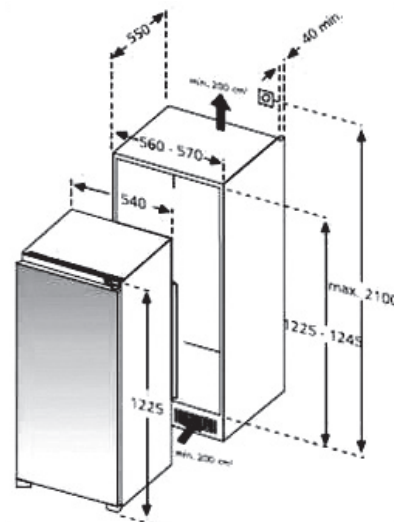

206
litri

CAPACITA'

A

EFFICIENZA
ENERGETICA



RIPIANI IN
CRISTALLO

122
cm

ALTEZZA

54
cm

LARGHEZZA

3

ANNI DI
GARANZIA

HBO 150/1 A

MONOPORTA CON CELLA FREEZER

- Volume lordo totale 126 lt
- Volume utile frigorifero 106 lt
- Volume utile congelatore 17 lt
- 2 Ripiani in cristallo infrangibile
- 2 Cassetti crisper
- 3 balconcini controporta
- Capacità di congelamento 2 Kg
- Tempo di risalita della temperatura 15 h
- Classe climatica N
- Classe A di efficienza energetica

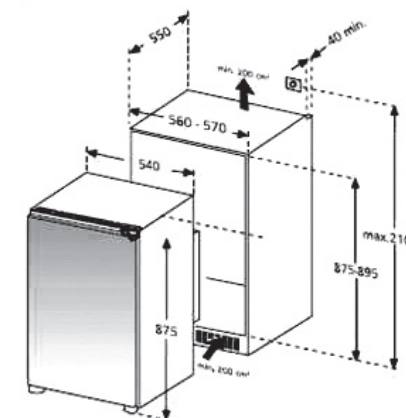

126
litri

CAPACITA'

A

EFFICIENZA
ENERGETICA



RIPIANI IN
CRISTALLO

88
cm

ALTEZZA

54
cm

LARGHEZZA

3

ANNI DI
GARANZIA



HBL 150/1 AG

MONOPORTA TUTTOFRIGO

- Volume lordo totale 137 lt
- Volume utile frigorifero 136 lt
- 3 Ripiani in cristallo infrangibile
- 2 Cassetti crisper
- 4 balconcini controporta
- Classe climatica N
- Classe A di efficienza energetica

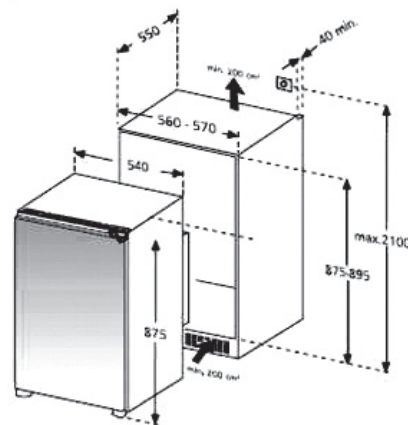

137
litri

CAPACITA'

A

EFFICIENZA
ENERGETICA



RIPIANI IN
CRISTALLO

88
cm

ALTEZZA

54
cm

LARGHEZZA

3

ANNI DI
GARANZIA

HBRU 160 A

MONOPORTA AUTOVENTILATO

- Volume lordo totale 147 lt
- Volume utile frigorifero 140 lt
- 2 Ripiani in cristallo infrangibile
- 2 balconcini controporta
- Classe climatica N
- Classe A di efficienza energetica

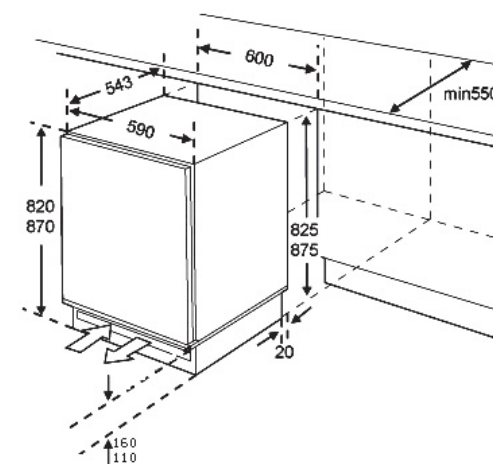

147
litri

CAPACITA'

A

EFFICIENZA
ENERGETICA



RIPIANI IN
CRISTALLO

82
cm

ALTEZZA

60
cm

LARGHEZZA

3

ANNI DI
GARANZIA

HBFU 130 A

CONGELATORE AUTOVENTILATO

- Volume lordo totale 110 lt
- Volume utile congelatore 102 lt
- Capacità di congelamento 5 Kg
- Tempo di risalita della temperatura 17 h
- Scongelamento manuale
- Spia verde on-off
- Spia gialla congelamento veloce
- Spia rossa avvertimento freezer
- Classe climatica N
- Classe A di efficienza energetica

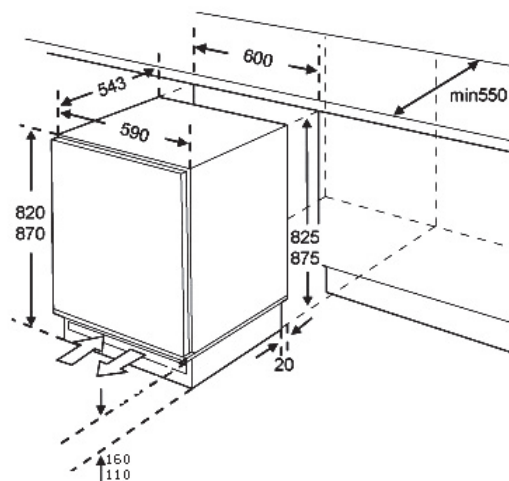

110
litri
CAPACITÀ

A
EFFICIENZA
ENERGETICA

82
cm
ALTEZZA

60
cm
LARGHEZZA

3
ANNI DI
GARANZIA



MODELLO	HVND 5475	HVND 5470	HVND 4175	HVND 4170	HSXS 5085
EAN 80163617	80842	80859	80828	80835	82754
Capacità totale lorda (lt)	540	540	410	410	671
Capacità netta frigorifero (lt)	382	382	290	290	460
Capacità netta congelatore (lt)	122	122	89	89	211
Tecnologia del freddo	No Frost Total Pulse Air System	No Frost Total Pulse Air System	No Frost Total Pulse Air System	No Frost Total Pulse Air System	No Frost Total
Sistema di sbrinamento	Automatic No Frost con sensore adattativo	Automatic No Frost con sensore adattativo	Automatic No Frost con sensore adattativo	Automatic No Frost con sensore adattativo	Automatico
DESIGN					Side By Side
Colore/Materiale porta	Inox antimpronta	Bianco	Inox antimpronta	Bianco	Inox antimpronta
Colore/Materiale mobile	Inox like	Bianco	Inox antimpronta	Bianco	Inox
Maniglia	Integrata	Integrata	Integrata	Integrata	Esterna in metallo
COMFORT PER L'UTILIZZATORE					
Comandi interni	-	-	-	-	LCD display
DOTAZIONE FRIGORIFERO					
Multi Flow Flap Management	-	-	-	-	-
Stay Fresh Zone (0 - 3°)	■	■	■	■	2
Ripiani frigorifero in vetro	3	3	3	3	3
Ripiani controporta	4	4	4	4	4
Portabottiglie sospeso in metallo	-	-	-	-	-
Portaverdure trasparenti	2	2	2	2	2
Cassettone frutta e verdura extra large: scivolamento facile e controllo umidità	-	-	-	-	■
DOTAZIONE CONGELATORE					
Cassetti trasparenti	-	-	-	-	■
Ripiani	1	1	1	1	3
Balconcini controporta	4	4	4	4	4
Ice Maker	■	■	■	■	■
PRESTAZIONI					
Classe energetica	A	A	A	A	A
Consumo energetico (Kwh/giorno)	1.35	1.35	1.12	1.12	1.59
Consumo energetico (Kwh/anno)	492	492	408	408	580
Capacità di congelamento (Kg)	6	6	5	5	12
Autonomia senza corrente (h)	16	16	13	13	-
Classe climatica	N/T da16 a 43° tropicalizzato	N/T da16 a 43° tropicalizzato	N/T da16 a 43° tropicalizzato	N/T da16 a 43° tropicalizzato	N da16 a 43° tropicalizzato
Gas refrigerante	R134	R134	R134	R134	R134
Prestazioni (stelle)	4	4	4	4	4
Cat.Dir. 94/2/CE	7	7	7	7	7
CARATTERISTICHE TECNICHE					
Piedini regolabili/ruote	2/2	2/2	2/2	2/2	2/4
Reversibilità porte L x H x P	-	-	-	-	-
Dimensioni prodotto (cm)	183,7x74,2x78,3	183,7x74,2x78,3	176x66,3x75,1	176x66,3x75,1	178x91x75
Dimensione prodotto imballato (cm)	184x75x79	184x75x79	177x67x76	177x67x76	186x100x86
Peso netto (Kg) L x H x P	94	94	70	70	134



MODELLO	HBCP 3180	HBC 3150 A	HBDP 2360	HBDA 235	HBOP 3780
EAN 80163617	58230	41867	58247	25188	58261
Tipologia di apparecchio	Combinato	Combinato	Doppia porta	Doppia porta	Monoporta
Incasso/Arredo	Incasso	Incasso	Incasso	Incasso	Incasso
Colore	Bianco	Bianco	Bianco	Bianco	Bianco
CARATTERISTICHE PRINCIPALI					
Volume lordo totale (lt)	281	281	222	222	306
Volume utile frigorifero (lt)	203	203	179	179	254
Volume utile congelatore (lt)	60	60	36	36	40
N° di compressori	1	1	1	1	1
Sbrinamento parte frigorifero	Automatico	Automatico	Automatico	Automatico	Automatico
Sbrinamento parte congelatore	Manuale	Manuale	Manuale	Manuale	Manuale
COMFORT D'UTILIZZO					
Air Booster	-	-	■	-	-
Super freezing	-	-	-	-	-
On - luce verde	-	-	-	-	-
Super - luce gialla	-	-	-	-	-
DOTAZIONI FRIGORIFERO					
Flaps regolabili	-	-	-	-	-
Stay fesh zone	■	-	■	-	-
Ripiani regolabili in altezza in vetro	3	3	3	3	4
Portabottiglie	■	■	■	■	■
Cassetto Verdura	1	1	1	1	1
Balconcini controporta	4	4	3	3	6
Balconcini porta bottiglie	1	1	1	1	1
Portauova	■	■	■	■	■
DOTAZIONI CONGELATORE					
Cassetti congelatore	3	3	-	-	-
Ripiani congelatore	-	-	1	1	-
Vascette porta ghiaccio	1	1	■	■	■
PRESTAZIONI					
Classe efficienza energetica	A+	A	A+	A	A+
Consumo energetico (kWh/giorno)	0.73	0.84	0.67	0.75	0.78
Consumo energetico (kWh/anno)	266	307	245	274	285
Livello di rumorosità (dB(A) re 1 pW)	42	42	40	40	42
Capacità di congelamento (kg)	3	3	2	2	2
Tempo di risalita della temperatura (h)	16	16	13	13	20
Classe climatica	N/ST 16° a 38°	N/ST 16° a 38°	N/T 16° a 38°	N/T 16° a 38°	N/ST 16° a 38°
Gas refrigerante	R600	R600	R600	R600	R600
Prestazioni (stelle)	4	4	4	4	4
Cat.Dir. 94/2/CE	7	7	7	7	7
CARATTERISTICHE TECNICHE					
Numero piedini regolabili	2	2	2	2	2
Numero ruote	-	-	-	-	-
Cerniera	DX	DX	DX	DX	DX
Reversibilità della porta	■	■	■	■	■
DIMENSIONI					
Incasso L x P x H (mm)	560 x 550 x 1772 - 1776	560 x 550 x 1772 - 1776	560 x 550 x 1444 - 1448	560 x 550 x 1444 - 1448	560 x 550 x 1772 - 1776
Prodotto L x P x H (mm)	540 x 535 x 1772	540 x 535 x 1772	540 x 535 x 1444	540 x 535 x 1444	540 x 535 x 1765



HBO 2150 A	HBL 2050 A	HBO 150/1 A	HBL 150/1 AG	HBRU 160 A	HBFU 130 A
44059	44080	88824	78085	96287	96270
Monoporta	Monoporta	Monoporta	Monoporta	Monoporta	Congelatore monoporta
Incasso	Incasso	incasso	incasso	Incasso	Incasso
Bianco	Bianco	Bianco	Bianco	Bianco	Bianco
195	206	126	137	147	110
175	204	106	136	140	-
17	-	17	17	-	102
1	1	1	1	1	1
Automatico	Automatico	Automatico	Automatico	Automatico	Automatico
Manuale	-	Manuale	Manuale	-	Manuale
-	-	-	-	-	-
-	-	-	-	-	■
-	-	-	-	-	■
-	-	-	-	-	■
-	-	-	-	-	-
-	-	-	-	-	-
3	4	2	2	2	-
-	-	-	-	-	-
2	2	2	2	1	-
3	3	2	2	2	-
1	1	1	1	-	-
-	-	-	-	-	-
-	-	-	-	-	3
-	-	-	-	-	-
-	-	-	-	-	-
A	A	A	A	A	A
0,69	0,43	0,6	0,41	0,63	0,59
252	157	219	150	230	215
35	35	42	42	40	40
2	-	2	3	-	5
12	-	15	15	17	17
N	N	N	N	N	N
R600	R600	R600	R600	R600	R600
4	-	4	4	-	4
7	1	7	7	1	8
-	-	2	2	4	4
-	-	-	-	-	-
DX	DX	DX	DX	DX	DX
■	■	■	■	■	■
560 +10 x min 550 x 1125+ 20 540 x 545 x 1225	560 +10 x min 550 x 1125+ 20 540 x 545 x 1225	560 x 550 x 874 - 878 540 x 545 x 874	560 x 550 x 874 - 878 540 x 545 x 874	600 x 550 x 820 - 870 590 x 543 x 820	600 x 550 x 820 - 870 590 x 543 x 820



MODELLO	HWC 2536 DL	HWC 2336 DL	HWC 2335 B
EAN 80163617	57998	58018	58001
Capacità totale lorda (lt)	250	150	150
Capacità netta (lt)	230	122	122
Numero Bottiglie	53	33	33
Colore materiale porta	Cornice inox con vetro doppio	Cornice inox con vetro doppio	Cornice inox con vetro doppio
Mobile/maniglia	Nero /cromata	Inox /cromata	Nero /cromata
Controllo/display	Elettronico a doppia zona/LCD	Elettronico a doppia zona/LCD	Elettronico a doppia zona/LCD
Ripiani porta bottiglie regolabili	7	4	4
Materiale ripiani	Legno	Legno	Cromati
Ripiano salva spazio	1	1	1
Luce interna	Interna a Led	Interna a Led	Interna a led
Classe climatica/gas refrigerante	N/R600	N/R600	N/R600
Range temperatura interna	3°-18° C	3°-18° C	3°-18° C
Piedini regolabili	■	■	■
Ruote	-	-	-
DIMENSIONI			
Prodotto L x H x P (cm)	142 x 50 x 59	84 x 56 x 50	84 x 56 x 50
Prodotto imballato L x H x P (cm)	146 x 53 x 62	89 x 60 x 53	89 x 60 x 53
Peso netto	51	35	35



La Qualità come processo produttivo

Il sistema qualità: le unità produttive e la struttura organizzativa sono certificati ISO 9001. Un'ulteriore garanzia della capacità di soddisfare le esigenze del consumatore.



La Qualità a norma europea

Il marchio IMQ attesta la conformità di tutti gli apparecchi alla severa normativa europea in fatto di sicurezza. Il marchio CE garantisce l'uniformità del prodotto allo standard qualitativo europeo che include ed integra quanto imposto dal marchio IMQ italiano.

La Qualità garantita

I prodotti Hoover sono garantiti fino a 24 mesi decorrenti dalla data di consegna del bene, risultante e certificata da un documento fiscalmente valido.

Le condizioni di garanzia sono rispettose dei diritti riconosciuti al consumatore dal Decr. Lgs. 206 del 6 settembre 2005.



Hoover Ti ringrazia per aver scelto questo prodotto, realizzato con le tecnologie più avanzate.

Affidati a Hoover anche nei prossimi 5 anni sottoscrivendo Hoovercare, la proposta di Hoover per garantirTi 5 anni, e più, di assoluta tranquillità.

Intervento effettuato da tecnici specializzati a titolo totalmente gratuito sino al 5° anno di vita del prodotto: - Trasferita del Tecnico a domicilio sempre gratuita entro 48 ore

- Manodopera e parti di ricambio originali sempre gratuite - Eventuale trasporto gratuito dell'elettrodomestico presso l'officina del centro assistenza.



La Qualità del servizio

Gias è la società incaricata da Candy - Hoover Group a svolgere il servizio di assistenza tecnica ai prodotti a marchio Hoover. Il servizio sarà prestato da tecnici qualificati appartenenti ad una rete di Centri Assistenza Autorizzati e capillarmente distribuiti sul territorio.

Per conoscere l'elenco dei Centri Autorizzati cliccate su:

www.gias.it



Costo massimo della chiamata al minuto è € 0,1426 IVA compresa

HOVER e l'emblema circolare Hoover sono marchi registrati

Nell'ottica di un continuo miglioramento dei suoi prodotti, Hoover si riserva la facoltà di apportare, senza preavviso, modifiche agli stessi.

Nota: i colori dei prodotti che appaiono in questo catalogo possono essere diversi dai colori reali a causa delle limitazioni insite nei processi di stampa.