



COLLEZIONE  
BUILT-IN  
2010



GENERATION FUTURE



## HOOVER GREEN RAY UNA GAMMA AL TOP CHE FA BENE ALL'AMBIENTE

La gamma Green Ray riflette l'impegno di Hoover per la salvaguardia dell'ambiente grazie all'utilizzo di tecnologie sempre più evolute.

Hoover offre garanzie solide e certificate nell'intera filiera produttiva e sull'intero ciclo di vita del prodotto. Gli elettrodomestici che si fregiano del logo Green Ray garantiscono elevate prestazioni ed il massimo risparmio energetico, riducendo contemporaneamente le emissioni di CO<sup>2</sup>.



La gamma Green Ray contribuisce al progetto Plant for the Planet per la riforestazione della Great Rift Valley.



La serietà e l'impegno con i quali Hoover considera i temi ambientali e i risultati raggiunti nell'eco-sostenibilità sono stati attestati da

Carbon-Footprint, ente indipendente internazionale di misura e certificazione dell'impronta energetica, che ha riconosciuto a Hoover la stella verde per l'impegno ecologico.

Il forno multifunzione utilizza 14 led per illuminare la cavità realizzando così un risparmio del 95% nel consumo di elettricità rispetto alle lampadine ad incandescenza normalmente presenti negli altri forni: 2,5 W in confronto a 50 W.



Il piano a induzione raggiunge un'efficienza del 90-95% rispetto ad un piano a gas che non supera il 55-60%. Il tempo per portare gli alimenti alla temperatura richiesta è sensibilmente ridotto rispetto al gas, ad esempio occorrono due minuti per far bollire l'acqua. Il piano a induzione limita a un assorbimento massimo di 3kW.





PRO

## FORNI IDEATI PER OTTENERE IL MEGLIO DALLE VOSTRE RICETTE

Hoover ha progettato una gamma di forni versatili per soddisfare ogni esigenza e rendere più semplice e veloce la cottura dei cibi: un partner indispensabile per esprimere la propria creatività in cucina.

I prodotti Hoover sono stati progettati per ottenere le migliori prestazioni di cottura: UNA GAMMA DI FORNI CARATTERIZZATA DALLA CLASSE ENERGETICA A.

## ACCESSORI RAFFINATI

Ogni dettaglio è il risultato di ricerche sull'ergonomia e sulla qualità dei materiali utilizzati. In dotazione una leccarda ed una teglia per pizza.



## PORTA FREDDA: Cold Touch

La porta fredda consente di cucinare in tutta tranquillità: grazie ad un sofisticato sistema di raffreddamento tangenziale ed all'utilizzo di 4 vetri termoriflettenti, la porta del forno rimane sempre fredda anche nelle cotture ad elevata temperatura.

## GUIDE TELESCOPICHE

I forni Hoover sono dotati di guide telescopiche per agevolare il controllo della cottura. Estraeandole, rimangono ben salde in posizione.



## CHEF

Con le sue ricette preimpostate Chef coniuga prestazioni culinarie da chef e semplicità di utilizzo. Con la tecnologia VFD (Vacuum Fluorescent Display) basta selezionare la ricetta desiderata, il peso o le porzioni: Chef cucina per voi.



## SISTEMA DI AUTOPULIZIA PIROLITICA

Selezionando il ciclo di autopulizia pirolitica il forno raggiunge la temperatura interna di 500 °C bruciando così tutti i depositi di grasso ed i residui di cottura. Una volta finito il ciclo di pirolisi, è sufficiente passare un panno per avere un forno perfettamente pulito. Tutto in massima sicurezza con la porta fredda.





## SISTEMA PRO

La tecnologia utilizzata sui forni Hoover PRO consiste in un sistema di fori posti sulle pareti laterali della cavità tramite i quali, grazie all'aria aspirata dalla ventola, si erogano microflussi di aria calda a bassa velocità direttamente sul cibo a 360°.

Questa tecnologia consente:

- Una cottura omogenea su tutta la superficie del preparato grazie ad una distribuzione ottimale della temperatura.
- Una cottura "morbida" grazie ad una limitata dispersione d'acqua dalle pietanze derivante dalla bassa velocità dei flussi d'aria.
- Cotture omogenee anche in contemporanea su più livelli all'interno della cavità forno.

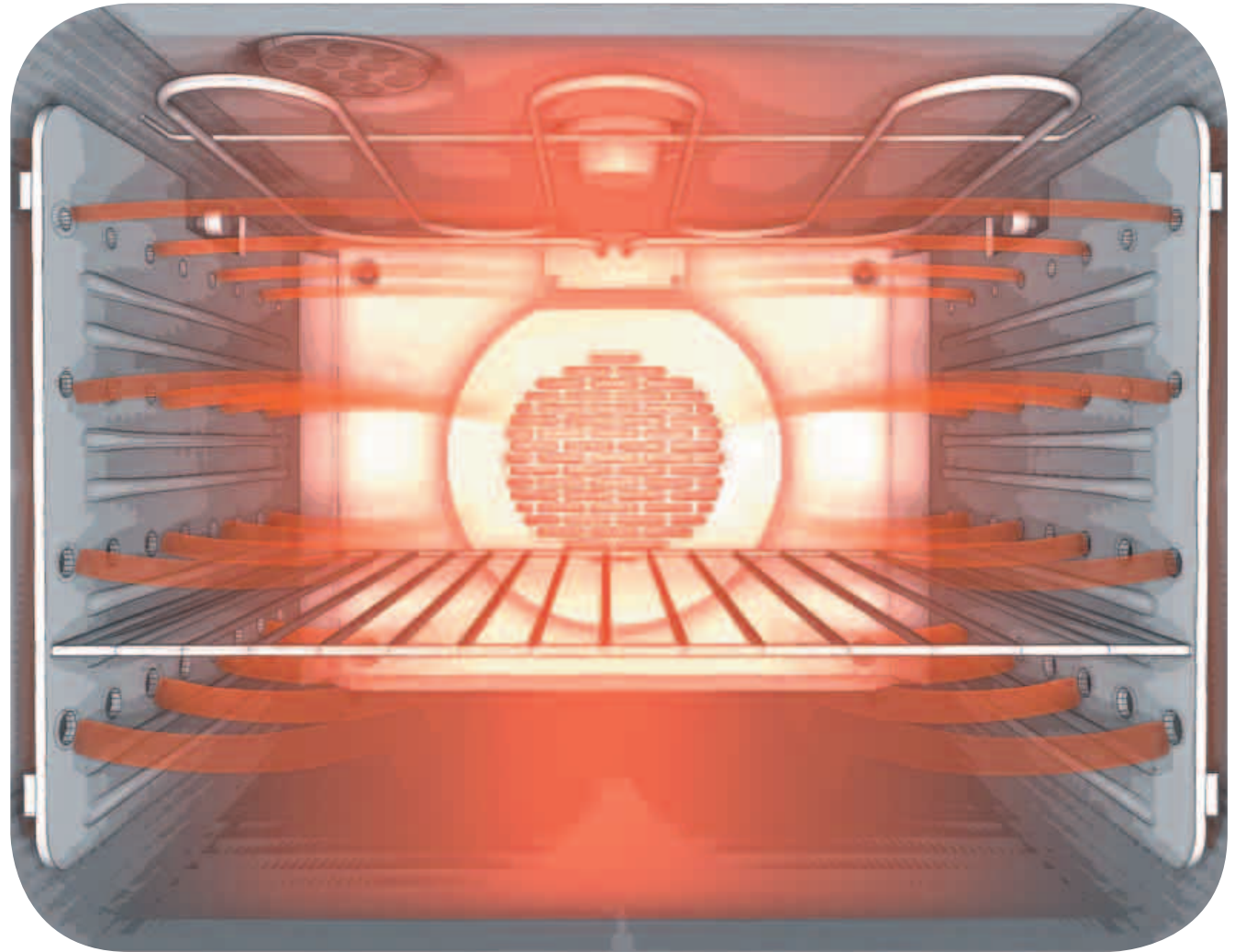

## HOS 8077 X

MULTIFUNZIONE "5" PRO PIROLITICO

- Forno elettrico termoventilato PRO: 5 funzioni di cottura
- Chef 40 ricette preimpostate
- Sistema raffreddamento tangenziale
- Sistema automatico di pulizia pirolitica
- Display VFD con Precò
- Luce interna lampada
- Porta esterna fredda
- Controporta 4 vetri
- Manopole inox
- Inox antimpronta
- Girarrosto diagonale
- 2 griglie + 1 leccarda
- Classe A di efficienza energetica
- Volume 55 litri
- Potenza max assorbita 2,8 kW

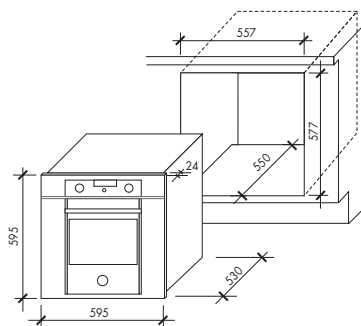

## HOS 4075 VX

MULTIFUNZIONE "10" LED VISION



- Forno elettrico termoventilato: 10 funzioni di cottura
- Sistema raffreddamento tangenziale
- Display LCD con Precò
- Luce interna LED VISION
- Controporta doppio vetro
- Manopole inox
- Inox antimpronta
- Castelletto
- Guide telescopiche
- 2 griglie + 1 leccarda
- Classe A di efficienza energetica
- Volume 55 litri
- Potenza max assorbita 2,1 kW

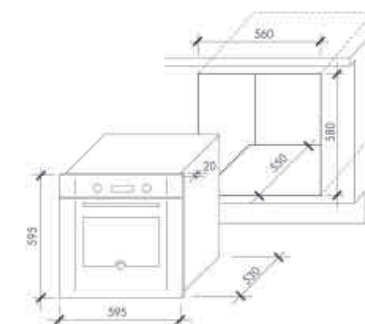



# HOS 4064 X - BX

MULTIFUNZIONE "8" INOX NERO

- Forno elettrico ventilato: 8 funzioni di cottura
- Sistema raffreddamento tangenziale
- Display elettronico con tasti
- Luce interna lampada
- Controporta doppio vetro
- Manopole inox
- Inox antimpronta
- Castelletto
- 2 griglie + 1 leccarda
- Griglia per pane tostato

- Classe A di efficienza energetica
- Volume 55 litri
- Potenza max assorbita 2,1 kW

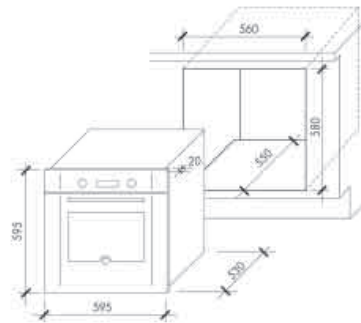

# HOP 4075 VX

MULTIFUNZIONE "10" LED VISION



- Forno elettrico termoventilato: 10 funzioni di cottura
- Sistema raffreddamento tangenziale
- Display LCD con Precò
- Luce interna LED VISION
- Controporta doppio vetro
- Manopole inox
- Inox antimpronta
- Guide telescopiche
- Castelletto
- 2 griglie + 1 leccarda

- Classe A di efficienza energetica
- Volume 55 litri
- Potenza max assorbita 2,1 kW

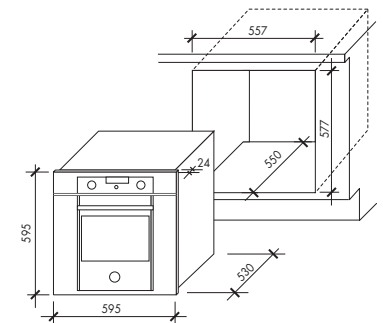

VENTILATORE TANGENZIALE



PORTA FREDDA



INOX ANTIMPRONTA



CLASSE



ANNI DI GARANZIA



FORNO MULTIFUNZIONE



VENTILATORE TANGENZIALE



PORTA FREDDA



INOX ANTIMPRONTA



GUIDE TELESCOPICHE



CLASSE



ANNI DI GARANZIA

## HOP 4074 X

MULTIFUNZIONE "8"

- Forno elettrico termoventilato: 8 funzioni di cottura
- Sistema raffreddamento tangenziale
- Display Elettronico con Precò
- Luce interna lampada
- Controporta doppio vetro
- Manopole inox
- Inox antimpronta
- Castelletto
- 2 griglie + 1 leccarda
- Griglia per pane tostato

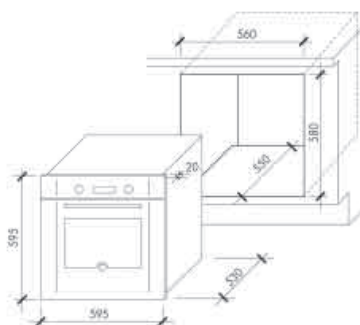

## HOP 4063 X

MULTIFUNZIONE "6"

- Forno elettrico ventilato: 6 funzioni di cottura
- Sistema raffreddamento tangenziale
- Display elettronico con tasti
- Luce interna lampada
- Controporta doppio vetro
- Manopole termoisolante con finitura inox
- Inox antimpronta
- Castelletto
- 2 griglie + 1 leccarda

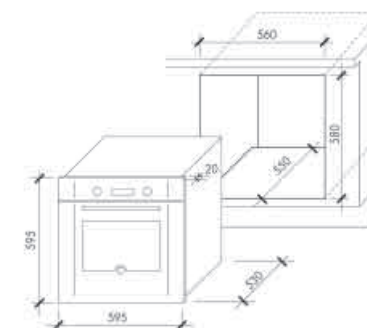



# HOP 2061 X

MULTIFUNZIONE "6" INOX

# HOP 2061 W

BIANCO

# HOP 2061 B

NERO

# HOP 114/1 X

MULTIFUNZIONE "6"

- Forno elettrico ventilato: 6 funzioni di cottura
- Sistema raffreddamento tangenziale
- 3 Manopole con temporizzatore di fine cottura
- Luce interna lampada
- Controporta doppio vetro
- Manopole termoisolante finitura inox/bianca/nera
- Inox antimpronta
- Castelletto
- 2 griglie + 1 leccarda

- Classe A di efficienza energetica
- Volume 55 litri
- Potenza max assorbita 2,1 kW

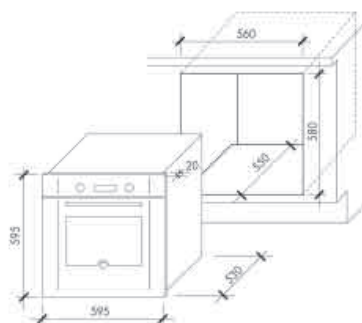

- Forno elettrico ventilato: 6 funzioni di cottura
- Sistema raffreddamento tangenziale
- 3 Manopole con temporizzatore di fine cottura
- Luce interna Lampada
- Controporta doppio vetro
- Manopole termoisolante con finitura inox
- Inox antimpronta
- Castelletto
- 2 griglie + 1 leccarda

- Classe A di efficienza energetica
- Volume 55 litri
- Potenza max assorbita 2,1 kW

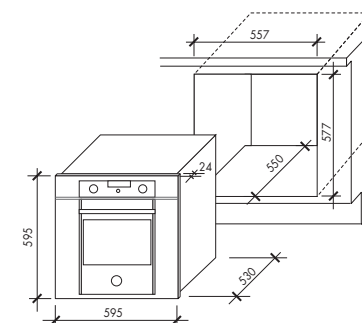

 VENTILATORE TANGENZIALE  
 PORTA FREDDA  
 INOX ANTIMPRONTA  
 CLASSE  
 ANNI DI GARANZIA



 VENTILATORE TANGENZIALE  
 PORTA FREDDA  
 INOX ANTIMPRONTA  
 CLASSE  
 ANNI DI GARANZIA



## HSO 460 X

FORNO MULTIFUNZIONE A VAPORE

- 6 funzioni di cottura: multifunzione, cottura a vapore, cottura ventilata + vapore, cottura a bassa temperatura, cottura professionale
- Chef 50 ricette preimpostate
- Programmatore elettronico digitale
- Display Full Touch
- Sistema di raffreddamento tangenziale
- Rigenerazione cibi congelati
- Temperatura massima 250°C
- Controporta doppio vetro
- Manopole inox
- Inox antimpronta
- 1 griglia + leccarda inox

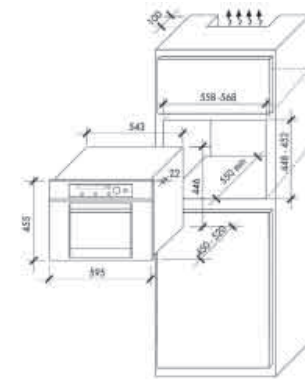

## HCO 460 X

FORNO MULTIFUNZIONE

- 9 funzioni di cottura
- Programmatore elettronico di inizio e fine cottura
- Sistema raffreddamento tangenziale
- Controporta doppio vetro
- Manopole inox
- Inox antimpronta
- 1 griglia + 1 leccarda
- Classe A di efficienza energetica
- Volume 38 litri
- Classe A di efficienza energetica
- Potenza max assorbita 2,1 kW

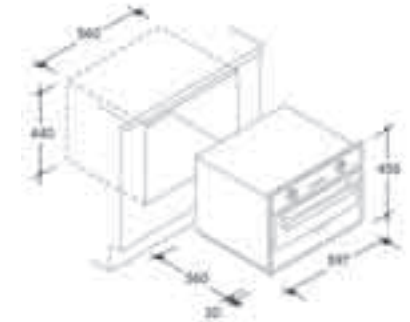



# HBM 310 X

FORNO COMBINATO: FORNO VENTILATO + MICROONDE

- 6 funzioni di cottura: microonde + grill, grill, microonde, microonde + ventilato, ventilato, microonde + ventilato + grill
- 6 Livelli di potenza
- Programmatore elettronico
- Sistema di raffreddamento tangenziale
- Manopole inox
- Inox antimpronta
- Grill abbattibile
- Piatto rotante di diametro 32 cm
- Apertura porta drop-down
- Sicurezza bambini
- Volume 32 litri

- Potenza microonde 1000 W
- Potenza grill 1500 W

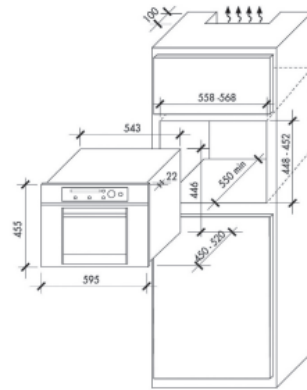

- VENTILATORE TANGENZIALE
- INOX ANTIMPRONTA
- MICRO+GRILL
- APERTURA PORTA A RIBALTA
- CAPACITA' 32 litri
- SICUREZZA BAMBINI
- 3 ANNI DI GARANZIA

# HPWD 140 X

CASSETTO SCALDAPIATTI

- Programmi: mantenimento temperatura, preriscaldamento stoviglie
- Regolazione della temperatura continua da 30°C a 85°C
- Vano interno e ripiano in acciaio inox
- Tappetino antiscivolo
- Carrello estraibile con guide telescopiche
- Inox antimpronta
- Capacità massima 20 litri
- Potenza massima assorbita 450 W

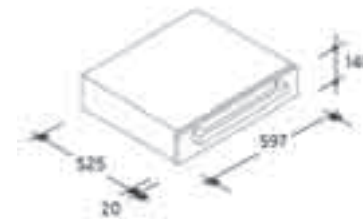

- INOX ANTIMPRONTA
- 3 ANNI DI GARANZIA

## HMG 280 X

MICROONDE+GRILL

- 3 funzioni di cottura: microonde + grill, grill, microonde
- 5 livelli di potenza
- Programmatore elettronico
- Inox antimpronta
- Apertura porta a libro
- Volume 28 litri

## HMF 250 X

MICROONDE COMBINATO

- 5 funzioni di cottura: microonde + grill, grill, microonde, microonde + ventilato, ventilato, microonde + ventilato + grill
- 5 livelli di potenza
- Programmatore elettronico
- Inox antimpronta
- Apertura porta a libro
- Volume 25 litri

## HMG 200 X

MICROONDE+GRILL

- 3 funzioni di cottura: microonde + grill, grill, microonde
- 5 livelli di potenza
- Programmatore elettronico
- Inox antimpronta
- Apertura porta a libro
- Volume 20 litri

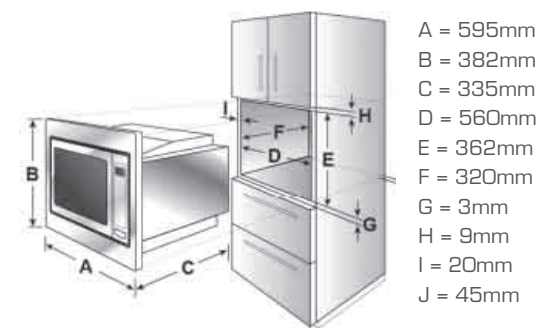
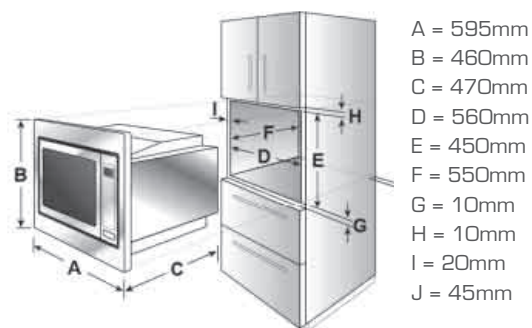



MODELLO	HOS 8077 X	HOS 4075 VX	HOS 4064 BX	HOS 4064 X	HOP 4075 VX	HOP 4074 X
EAN 8016361	807082	807099	807075	807068	87044	807051
Design	Signature	Signature	Signature	Signature	Signature	Profi
Colore	Inox	Inox	Nero	Inox	Inox	Inox
Tipologia di cottura multifunzione	■	■	-	-	■	■
Sistema automatico di pulizia pirolitica	■	-	-	-	-	-
Sistema di pulizia catalitica	-	-	-	-	-	-
<b>SISTEMA DI PROGRAMMAZIONE</b>						
Programmatore Chef	40	-	-	-	-	-
Display VFD con Precò	■	-	-	-	-	-
Display LCD con Precò	■	-	-	-	■	■
Display elettronico con Precò	-	-	-	-	-	-
Display elettronico con tasti	-	-	■	■	-	-
Temporizzatore di fine cottura	-	-	-	-	-	-
N° programmi di cottura	5	10	8	8	10	8
Sistema di raffreddamento tangenziale	-	■	■	■	■	■
Porta fredda	■	-	-	-	-	-
N° griglie	2	2	3	3	2	3
Leccarda	1	1	1	1	1	1
Girarrosto diagonale	■	-	-	-	-	-
Guide telescopiche	-	■	-	-	■	-
Volume forno (lt)	55	55	55	55	55	55
Temperatura massima	280	245	245	245	245	280
<b>Consumo energetico</b>						
per convenzione naturale(kWh)	0,79	0,79	0,79	0,79	0,79	0,79
per convenzione forzata (kWh)	0,78	0,78	0,78	0,78	0,78	0,78
Classe di efficienza energetica	A	A	A	A	A	A
Assorbimento massimo kW	2.8	2.1	2.1	2.1	2.1	2.1
<b>DIMENSIONI</b>						
Prodotto L x H x P (mm)	595 x 595 x 530	595 x 595 x 530	595 x 595 x 530	595 x 595 x 530	595 x 595 x 530	596 x 590 x 540
Incasso L x H x P (mm)	557 x 577 x 550	560 x 580 x 550	560 x 580 x 550	560 x 580 x 550	560 x 580 x 550	560 x 580 x 550



HOP 4063 X	HOP 2061 W	HOP 2061 B	HOP 2061 X	HOP 114/1 X	HCO 460 X	HCO 460 X
87037	807020	807006	807013	790124	43830	43847
Profi	Profi	Profi	Profi	Profi	Combinato a vapore	Compatto
Inox	Bianco	Nero	Inox	Inox	Inox	Inox
-	-	-	-	-	■	■
-	-	-	-	-	-	-
-	-	-	-	-	-	-
-	-	-	-	-	50	-
-	-	-	-	-	-	-
■	-	-	-	-	-	-
-	-	-	-	-	■ (no Precò)	-
■	-	-	-	-	-	-
-	■	■	■	■	-	■
6	6	6	6	6	6	9
■	■	■	■	■	■	■
-	-	-	-	-	■	■
2	2	2	2	2	1	1
1	1	1	1	1	1	1
-	-	-	-	-	-	-
-	-	-	-	-	-	-
55	55	55	55	55	27	38
245	245	245	245	000	250	250
0,79	0,79	0,79	0,79	0,79	0,79	0,79
0,78	0,78	0,78	0,78	0,78	0,78	0,78
A	A	A	A	A	A	A
2.1	2.1	2.1	2.1	2.1	2.2	2.1
595 x 595 x 530	595 x 595 x 550	595 x 595 x 550	595 x 595 x 550	595 x 595 x 550	595 x 455 x 470	597 x 455 x 580
560 x 580 x 550	560 x 580 x 550	560 x 580 x 550	560 x 580 x 550	560 x 580 x 550	560 x 450 x 550	560 x 440 x 560



MODELLO	HBM 310 X	HMG 280 X	HMG 200 X	HMF 250 X
EAN 80163617	43823	67638	67614	67621
Colore	Inox	Inox	Inox	Inox
<b>CARATTERISTICHE</b>				
Volume forno (lt)	32	28	20	25
Potenza microonde (kW)	1	0,9	0,9	0,9
Potenza grill (kW)	1,5	1,1	1	1,1
Programmatore cottura	Elettronico	Elettronico	Elettronico	Elettronico
Livelli di potenza	6	5	5	5
Orologio digitale	■	■	■	■
Modalità cottura:				
- microonde + grill	■	■	■	■
- grill	■	■	■	■
- microonde	■	■	■	■
- microonde + ventilato	■	■	-	-
- ventilato	■	■	-	-
Piatto rotante (ø cm)	32	24	24	24
Programmatore elettronico di fine cottura	■	■	■	■
Sicurezza bambini	■	■	■	■
<b>DIMENSIONI</b>				
Larghezza (mm)	585	595	595	595
Altezza (mm)	455	460	382	460
Profondità (mm)	470	470	335	470



#### La Qualità come processo produttivo

Il sistema qualità: le unità produttive e la struttura organizzativa sono certificati ISO 9001. Un'ulteriore garanzia della capacità di soddisfare le esigenze del consumatore.



#### La Qualità a norma europea

Il marchio IMQ attesta la conformità di tutti gli apparecchi alla severa normativa europea in fatto di sicurezza. Il marchio CE garantisce l'uniformità del prodotto allo standard qualitativo europeo che include ed integra quanto imposto dal marchio IMQ italiano.

#### La Qualità garantita

I prodotti Hoover sono garantiti fino a 24 mesi decorrenti dalla data di consegna del bene, risultante e certificata da un documento fiscalmente valido.

Le condizioni di garanzia sono rispettose dei diritti riconosciuti al consumatore dal Decr. Lgs. 206 del 6 settembre 2005.



Hoover Ti ringrazia per aver scelto questo prodotto, realizzato con le tecnologie più avanzate.

Affidati a Hoover anche nei prossimi 5 anni sottoscrivendo Hoovercare, la proposta di Hoover per garantirTi 5 anni, e più, di assoluta tranquillità.

Intervento effettuato da tecnici specializzati a titolo totalmente gratuito sino al 5° anno di vita del prodotto: - Trasferita del Tecnico a domicilio sempre gratuita entro 48 ore

- Manodopera e parti di ricambio originali sempre gratuite - Eventuale trasporto gratuito dell'elettrodomestico presso l'officina del centro assistenza.



#### La Qualità del servizio

Gias è la società incaricata da Candy - Hoover Group a svolgere il servizio di assistenza tecnica ai prodotti a marchio Hoover. Il servizio sarà prestato da tecnici qualificati appartenenti ad una rete di Centri Assistenza Autorizzati e capillarmente distribuiti sul territorio.

Per conoscere l'elenco dei Centri Autorizzati cliccate su:

[www.gias.it](http://www.gias.it)



Costo massimo della chiamata al minuto è € 0,1426 IVA compresa

#### HOVER e l'emblema circolare Hoover sono marchi registrati

Nell'ottica di un continuo miglioramento dei suoi prodotti, Hoover si riserva la facoltà di apportare, senza preavviso, modifiche agli stessi.

Nota: i colori dei prodotti che appaiono in questo catalogo possono essere diversi dai colori reali a causa delle limitazioni insite nei processi di stampa.